

# Instrukcja obsługi

---

*Czujnik PIR Wi-Fi*

**NAS-PD01W**

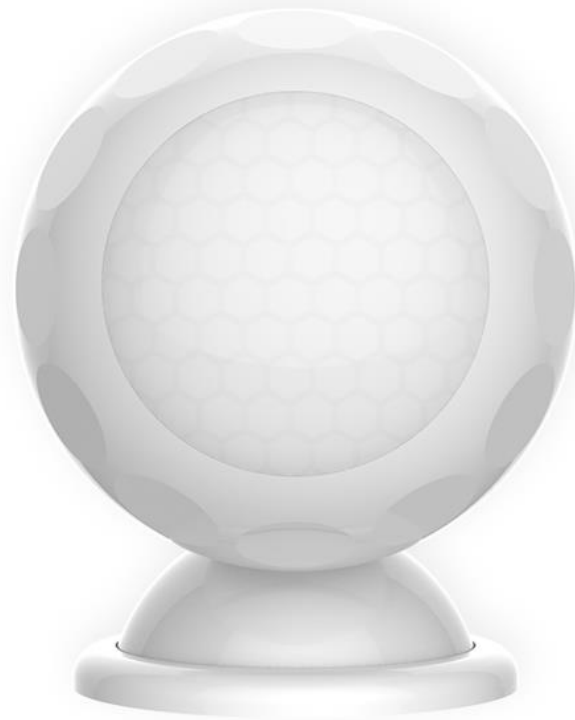

# Spis treści

Budowa urządzenia .....	3
Funkcje urządzenia .....	4
Dane techniczne .....	4
Pobieranie aplikacji.....	5
Rejestracja/logowanie .....	6
Dodawanie urządzenia .....	9
Obsługa urządzenia .....	12
Ustawienia powiadomień.....	13
Dioda LED .....	14
Postanowienia gwarancyjne .....	15
Ostrzeżenie .....	16

# Budowa urządzenia

---

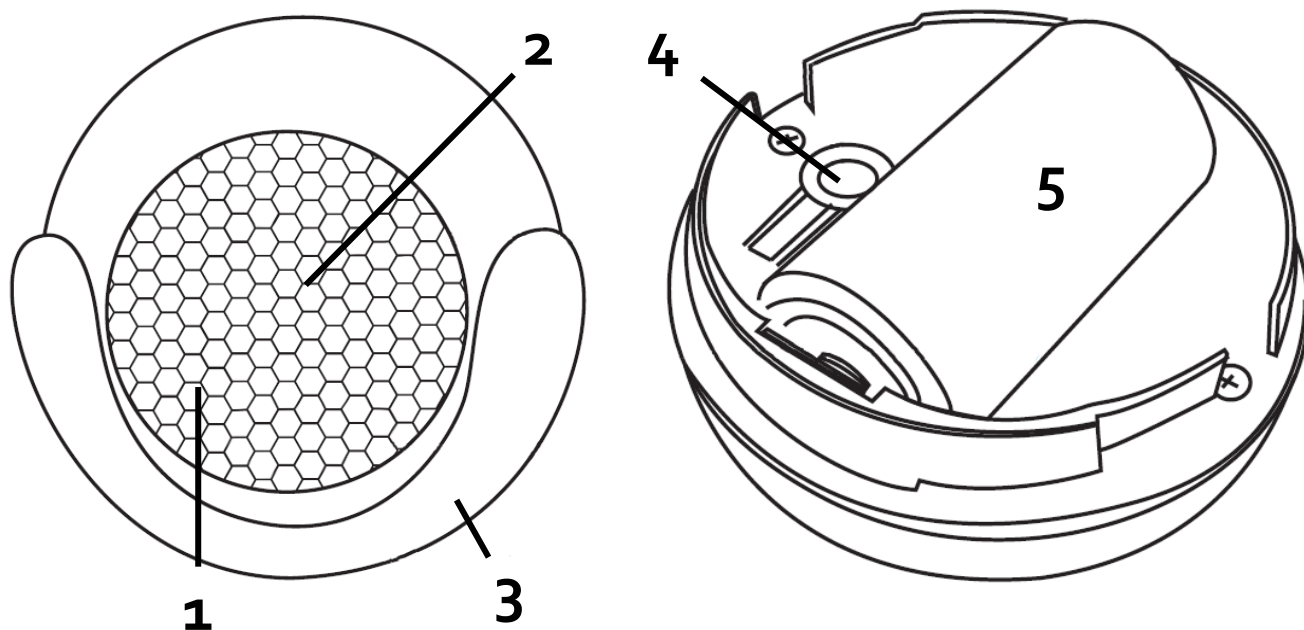

---

<b>1</b>	Dioda LED
<b>2</b>	Czujnik PIR
<b>3</b>	Uchwyt montażowy
<b>4</b>	Przycisk
<b>5</b>	Bateria

# Funkcje urządzenia

- wykrywanie ruchu na podstawie odczytu z czujnika PIR, alarmowanie.

## Dane techniczne

Bateria	CR123A × 1
Pobór prądu w trybie czuwania	13 $\mu$ A
Czas pracy w trybie czuwania	5 lat
Czas pracy	1 rok (25 razy/dzień) 2 lata (10 razy/dzień)
Zasięg PIR	7 m
Kąt PIR	110°
Pasma bezprzewodowe	2.4 GHz 802.11b/g/n
Zasięg bezprzewodowy	Do 45m
Temperatura pracy	0°C – 40°C
Wilgotność pracy	20% – 85%
Temperatura przechowywania	0°C – 60°C
Wilgotność przechowywania	0% – 90%
Wymiary	50 × 48 × 48 mm

# Pobieranie aplikacji

Wyszukaj, a następnie pobierz i zainstaluj aplikację o nazwie **TuyaSmart** w sklepie Google Play (dla urządzeń z systemem Android) lub App Store (dla urządzeń z systemem iOS).

Kody QR:



# Rejestracja/logowanie

Jeśli posiadasz konto w aplikacji, wybierz opcję *Log in with existing account* i zaloguj się, w innym wypadku należy najpierw utworzyć konto.

W tym celu:

1. Uruchom aplikację.
2. Aby utworzyć konto, dotknij *Create new account*:

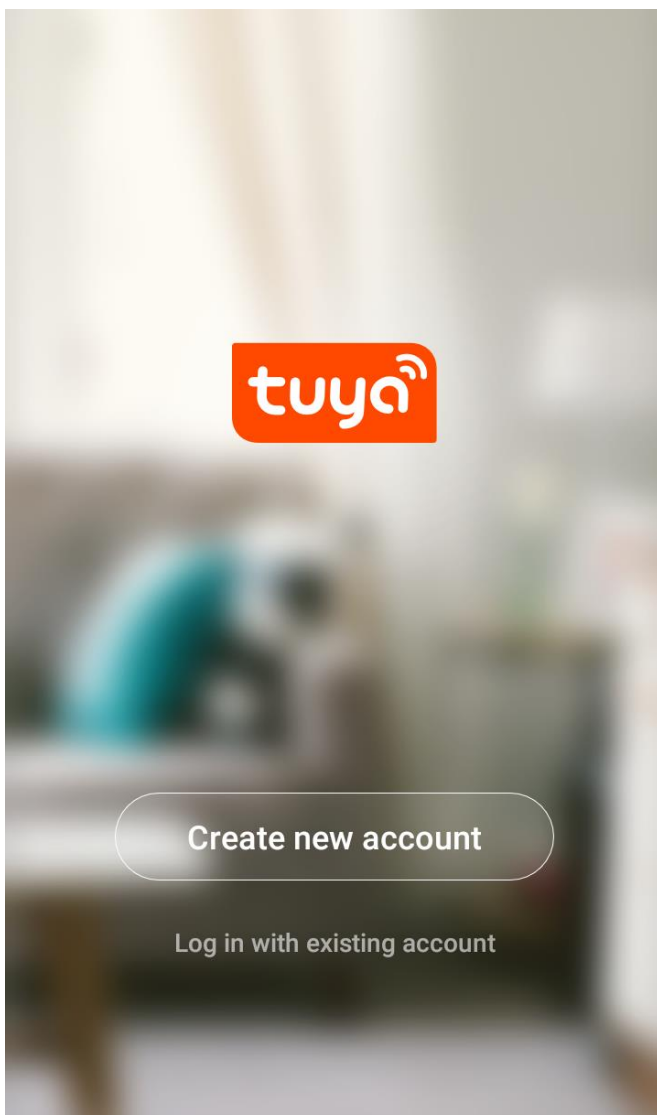

3. Wpisz nr telefonu/adres e-mail, który będzie przypisany do konta:

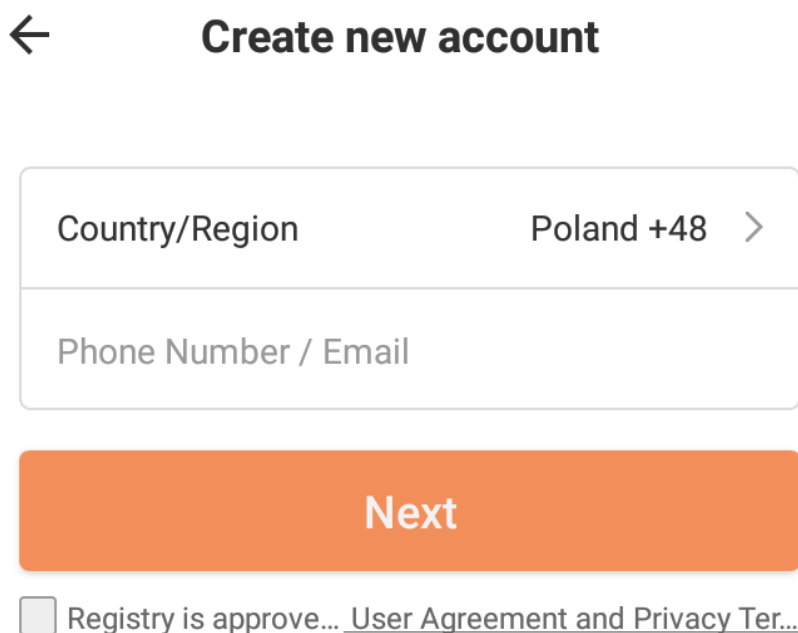

← **Create new account**

Country/Region Poland +48 >

Phone Number / Email

**Next**

Registry is approve... [User Agreement and Privacy Ter...](#)

Zaznacz pole akceptujące regulamin i dotknij *Next*.

4. Jeśli wybrano adres e-mail, należy ustalić hasło dla konta, następnie potwierdzić przyciskiem *Confirm*. Hasło musi składać się z 6 znaków, w tym przynajmniej 1 cyfry:

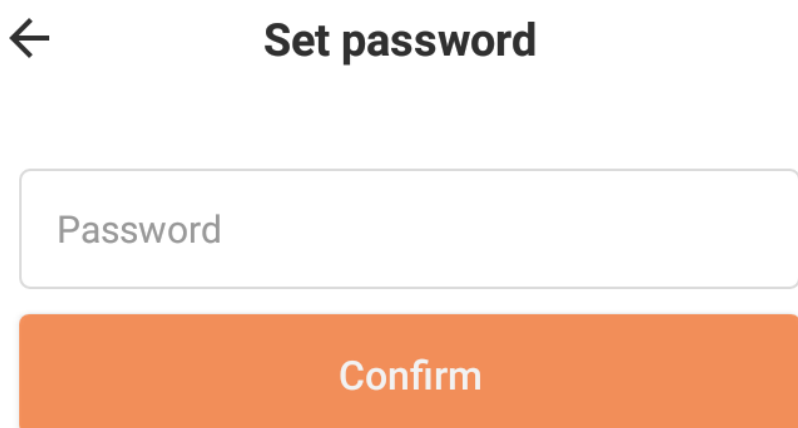

← **Set password**

Password

**Confirm**

5. Jeśli został wybrany nr telefonu, aplikacja poprosi o przepisanie kodu, który zostanie przysłany SMS-em. Przepisz kod w polu *Verification code*, następnie ustal hasło:

← **Set password**

Verification code is sent to your phone:  
[REDACTED]

Verification Code	49s
Password	👁

**Confirm**

Potwierdź przyciskiem *Confirm*, zostanie wyświetlony interfejs użytkownika.

# Dodawanie urządzenia

Aby dodać urządzenie do konta:

1. Odkręć pokrywkę i zdejmij osłonę baterii, a następnie upewnij się, że dioda szybko miga. Jeśli dioda nie miga lub miga wolno, przytrzymaj przycisk przez 6 sekund (w razie konieczności powtórz tę czynność).
2. Dotknij przycisk *Add device* lub ikonę „+” w prawym górnym rogu aplikacji:

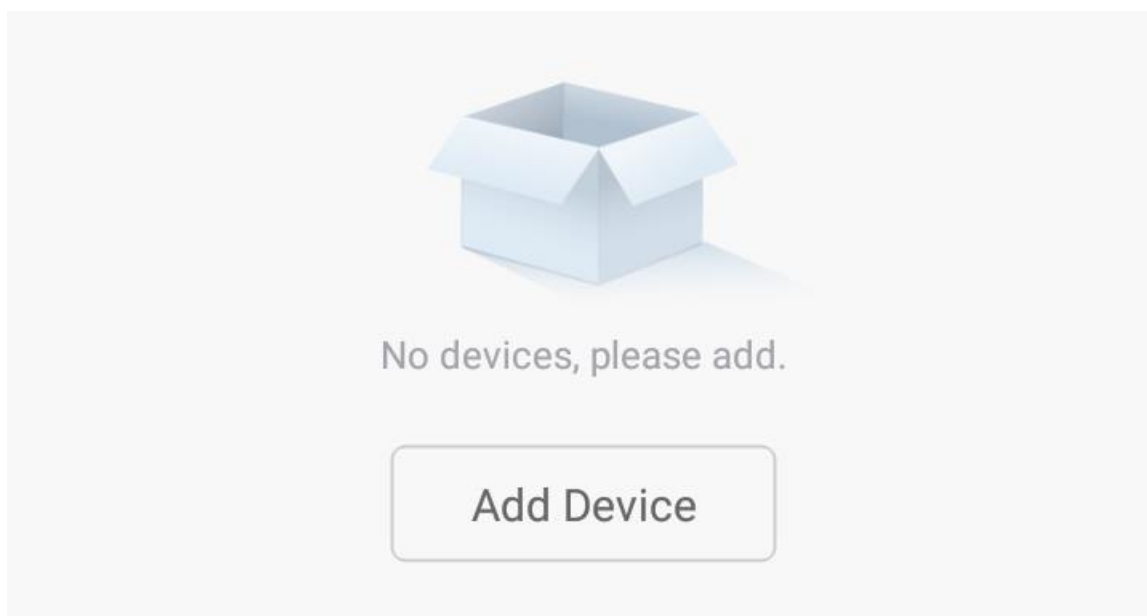

3. Jako typ wybierz *Other products*:



Other products



4. Upewnij się, że dioda szybko miga i dotknij przycisk *Confirm indicator rapidly blink*.

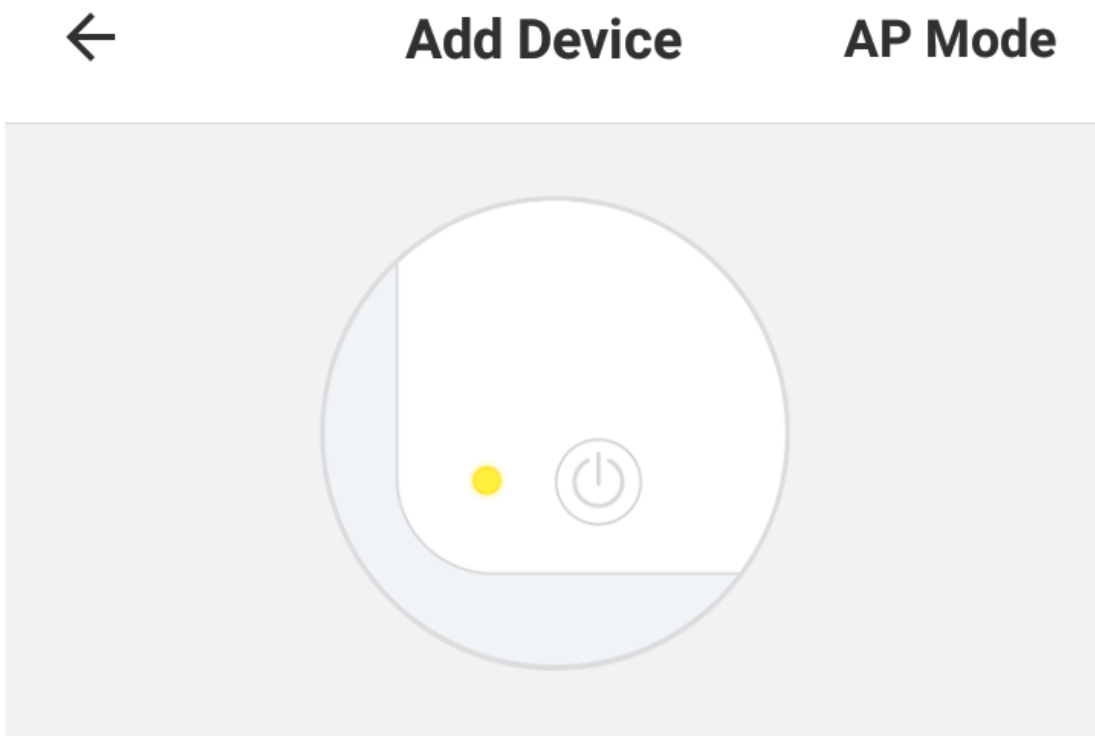

**Power on the device and confirm  
that indicator light rapidly blinks**

[How to make indicator rapidly blink](#)

**Confirm indicator rapidly blink**

5. Wprowadź hasło do domowej sieci Wi-Fi i dotknij *Confirm*. Sieć można zmienić dotykając *Change network*.

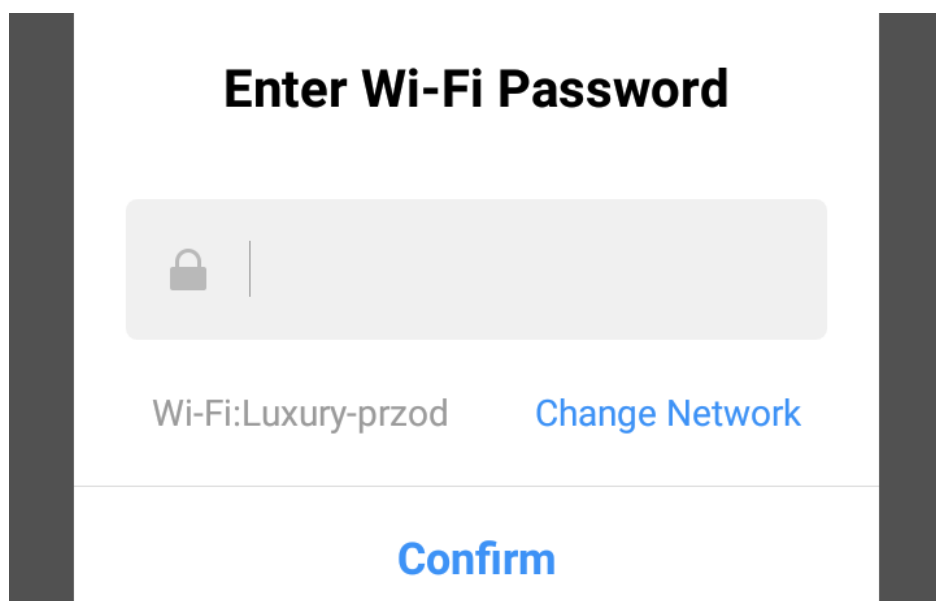

6. Po kilkunastu sekundach urządzenie zostanie dodane do aplikacji, można zmienić nazwę:

Adding device  
succeeded.

Urządzenie można dodać też za pomocą generowanej przez nie sieci Wi-Fi. W tym celu, w kroku 4. wybierz *AP Mode*, przytrzymaj przycisk przez 6 sekund do momentu wolnego migania diody, a następnie połącz się z siecią urządzenia i kontynuuj procedurę dodawania.

# Obsługa urządzenia

Po dodaniu lub wybraniu czujnika z listy, wyświetlony zostanie interfejs obsługi urządzenia.

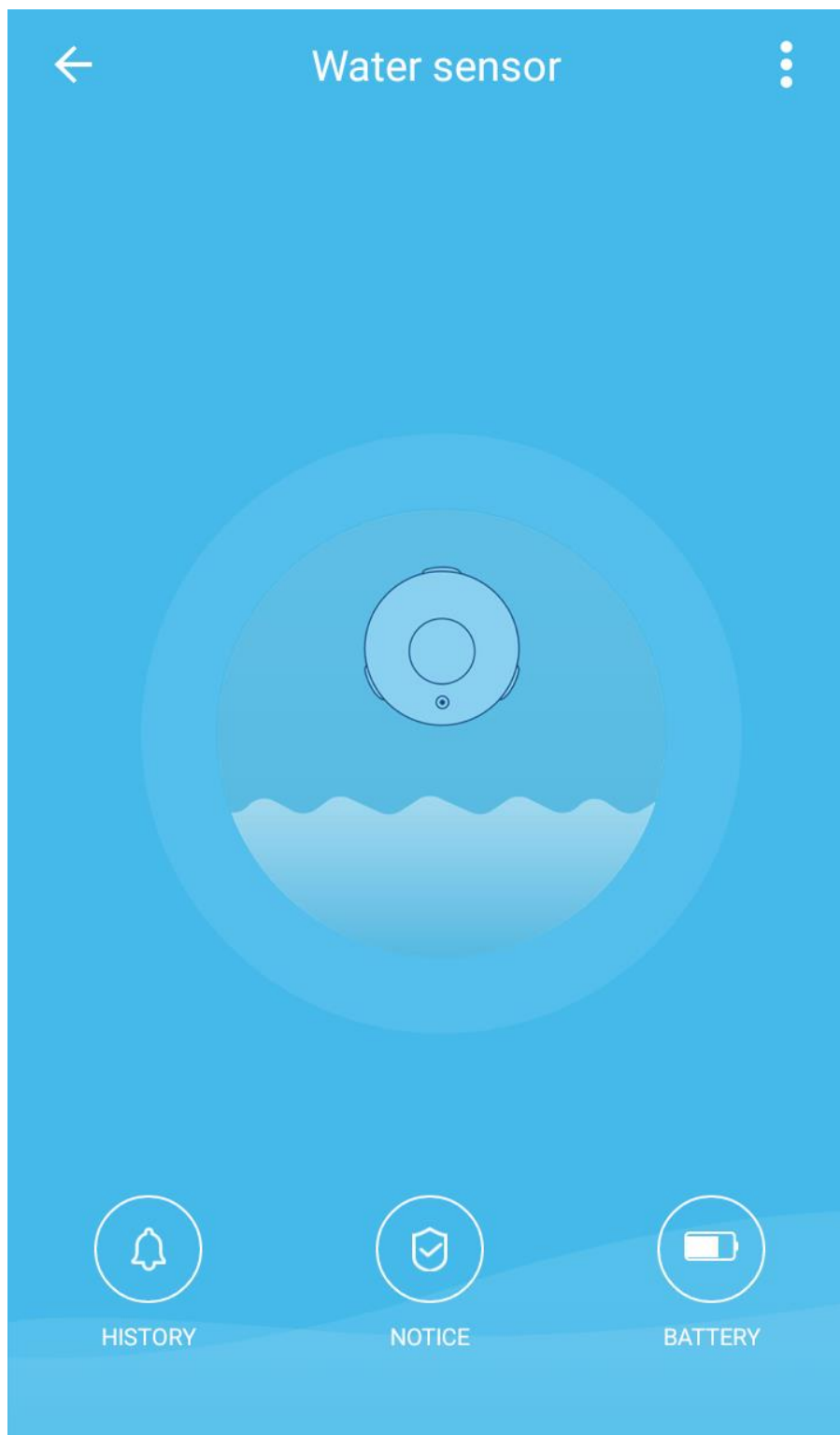

Dostępne są opcje:

- historia alarmów (*History*),
- ustawienia powiadomień (*Notice*),
- status baterii (*Battery*).

## Ustawienia powiadomień

Dotknij ikonę *Notice*, by wyświetlić ustawienia powiadomień. Dostępne ustawienia to:

<i>PIR alarm</i>	Powiadomienia po wykryciu ruchu.
<i>Low voltage</i>	Powiadomienia przy niskim poziomie naładowania baterii.

# Dioda LED

Miga szybko	Tryb parowania.
Miga wolno	Tryb parowania AP (generowanie sieci).
Świeci	Ruch w zasięgu czujnika PIR.

# Postanowienia gwarancyjne

Produkt objęty jest **24-miesięczną gwarancją** dla zakupu konsumenckiego oraz **12-miesięczną gwarancją** przy zakupie na firmę. Gwarancja nie obejmuje wad i uszkodzeń powstałych z winy użytkownika lub wskutek niewłaściwego użytkowania. Gwarancja nie obejmuje również uszkodzeń mechanicznych, powstałych wskutek zalania oraz powstałych wskutek używania akcesoriów innych niż dołączone do zestawu.

Serwis urządzenia dokonywany jest w siedzibie dystrybutora lub w miejscu przez niego wskazanym. Wadliwe działanie lub uszkodzenie sprzętu należy zgłaszać w punkcie zakupu lub u dystrybutora.

Kontakt mailowy do dystrybutora:  
**[sprzedaz@luxury-goods.pl](mailto:sprzedaz@luxury-goods.pl)**

*Gwarancja na sprzedany towar konsumpcyjny nie wyłącza, nie ogranicza ani nie zawiesza uprawnień kupującego wynikających z niezgodności towaru z umową.*

# Ostrzeżenie

Urządzenia elektryczne i elektroniczne zawierają materiały, komponenty i substancje, które mogą być niebezpieczne dla zdrowia i środowiska, jeśli ze zużytymi materiałami (wyrzucanymi urządzeniami elektrycznymi i elektronicznymi) nie postępuje się właściwie.

Urządzenia elektryczne i elektroniczne są zaznaczone przekreślonym symbolem pojemnika na śmieci, patrz poniżej. Ten symbol oznacza, że urządzenia elektryczne i elektroniczne nie powinny być wyrzucane razem z innymi odpadami domowymi, lecz powinny być wyrzucane oddzielnie.

We wszystkich miastach powstały punkty zbiórki, gdzie można oddać bezpłatnie urządzenia elektryczne i elektroniczne do stanowisk recyklingu bądź innych miejsc zbiórki, albo urządzenia i baterie mogą być odebrane z domu. Dodatkowe informacje znajdują się w wydziale technicznym urzędu miasta.



---

***Luxury-goods.pl*** – autoryzowany dystrybutor  
czujników PIR Wi-Fi NAS-PD01W